

# Installation Instructions

## Honda ATV (With solid Rear Axle)

Part Numbers:  
**65701**

### With Bolt on Factory Hitch or Hitch location

**Do Not Exceed Lower of Towing Vehicle  
Manufacturer's Rating or**

Hitch type	Max Gross Trailer WT (LB)	Max Tongue WT (LB)
Weight Distribution	<b>Not to be used with Spring bars</b>	
Weight Carrying Ball Mount	<b>1000 (454 Kg)</b>	<b>100 (45 Kg)</b>

**Wiring Access Location: N/A**

**Equipment Required:**

- Fastener Kit:** 65701F
- Wrenches:** 15mm, 16mm, 17mm
- Drill Bits:** None

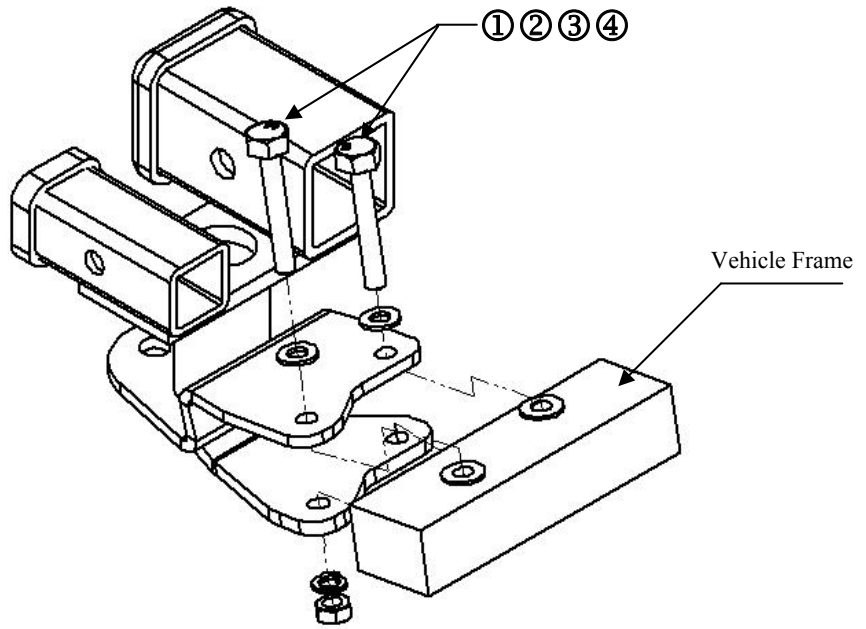

### Fasteners typical both mounting locations

①	Qty. (2)	Hex Bolt M10 x 1.50 x 70mm CL8.8	④	Qty. (2)	Hex Nut M10 x 1.50
②	Qty. (2)	Flat Washer M10			
③	Qty. (2)	Lock Washer M10			

1. Remove and return factory hitch and fasteners to vehicle owner.
2. Raise hitch into position and install fasteners as shown, installing hex bolt and flat washer thru round hole in hitch top plate, vehicle frame and hitch lower plate. Install lock washer and hex nut as shown. Repeat for both mounting locations.

Tighten all M10 x 1.50 CL8.8 fasteners with torque wrench to 38 Lb.-Ft. (51 N\*M)

Note: check hitch frequently, making sure all fasteners and ball are properly tightened. If hitch is removed, plug all holes in trunk pan or other body panels to prevent entry of water and exhaust fumes. A hitch or ball which has been damaged should be removed and replaced. Observe safety precautions when working beneath a vehicle and wear eye protection. Do not cut access or attachment holes with a torch.

This product complies with safety specifications and requirements for connecting devices and towing systems of the state of New York, V.E.S.C. Regulation V-5 and SAE J684.

Ne pas excéder les spécifications du fabricant de véhicules de remorquage, ni :

Type d'attelage	Poids brut max. de la remorque (lb)	Poids max. au timon (lb)
Répartition de la charge	<b>Ne pas utiliser avec barres à ressort (Spring Bars)</b>	
Capacité de charge Montage sur boule	<b>1000 (454 kg)</b>	<b>100 (45 kg)</b>

## Attelage montré dans la position appropriée

### Équipement requis :

Visserie : 65701F

Clés : 15 mm, 16 mm, 17mm

Mèches : Aucune

### Points d'accès au câblage :

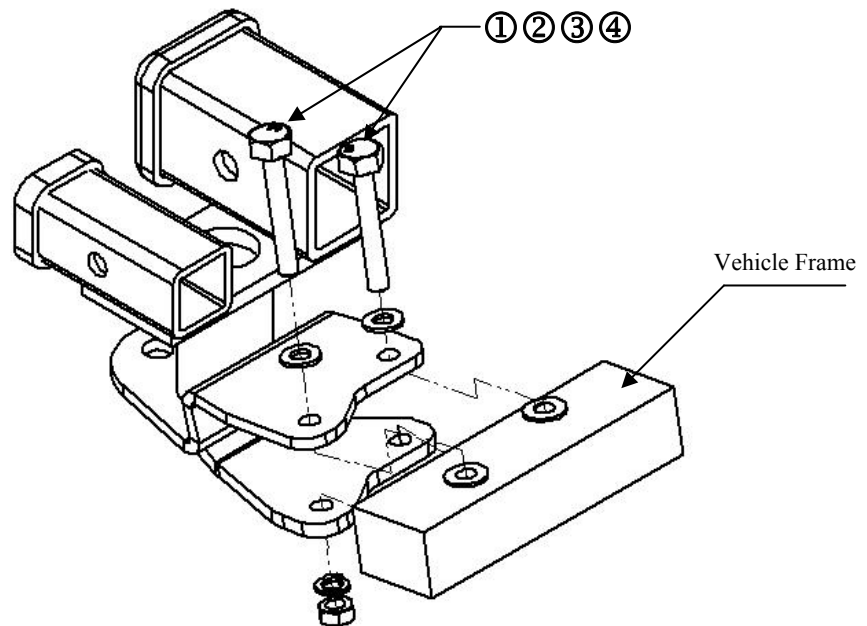

## Visserie similaire des deux côtés

①	Qté (2)	Boulon hexagonal M10 x 1.50 x 70mm CL8.8	④	Qté (2)	Écrou hexagonal M10 x 1.50
②	Qté (2)	Rondelle plate M10			
③	Qté (2)	Rondelle frein M10			

1. Enlever l'attelage d'origine et sa visserie et les remettre au propriétaire du véhicule.
2. Soulever l'attelage en position et installer la visserie comme illustré : insérer un boulon hexagonal (accompagné de sa rondelle frein) dans le trou rond de la plaque supérieure de l'attelage, du cadre du véhicule et de la plaque inférieure de l'attelage. Installer une rondelle frein et un écrou hexagonal comme illustré. Répéter la manœuvre à l'autre point de montage.

Serrer toute la visserie M10 x 1.50 CL8.8 au couple de 38 lb-pi (51 N\*M).

Remarque : Vérifier l'attelage fréquemment, en s'assurant que toute la visserie et la bille sont serrées adéquatement. Si l'attelage est enlevé, boucher tous les trous percés dans le coffre ou la carrosserie afin de prévenir l'infiltration d'eau ou de gaz d'échappement. Un attelage ou bille endommagés doivent être enlevés et remplacés. Observer les mesures de sécurité appropriées en travaillant sous le véhicule et porter des lunettes de protection. Ne jamais utiliser une torche pour découper un accès ou un trou de fixation. Ce produit est conforme aux normes V-5 et SAE J684 de la V.E.S.C. (État de New York) concernant les spécifications en matière de sécurité des systèmes d'attelage.

No supere el valor inferior entre la calificación del fabricante del vehículo del remolque o

Tipo de enganche	Peso máximo bruto del remolque (LB)	Peso máximo de la horquilla (LB)
Distribuidor de peso	<b>No es para uso con barra de resortes</b>	
Carga de peso Montaje de bola	<b>1000 (454 Kg)</b>	<b>100 (45 Kg)</b>

Ubicación del acceso al cableado:

**El enganche se muestra en la posición correcta**

**Equipo necesario:**

**Kit de tornillos:** 65701F

**Llaves:** 15mm, 16mm, 17mm

**Brocas de taladro:** Ninguna

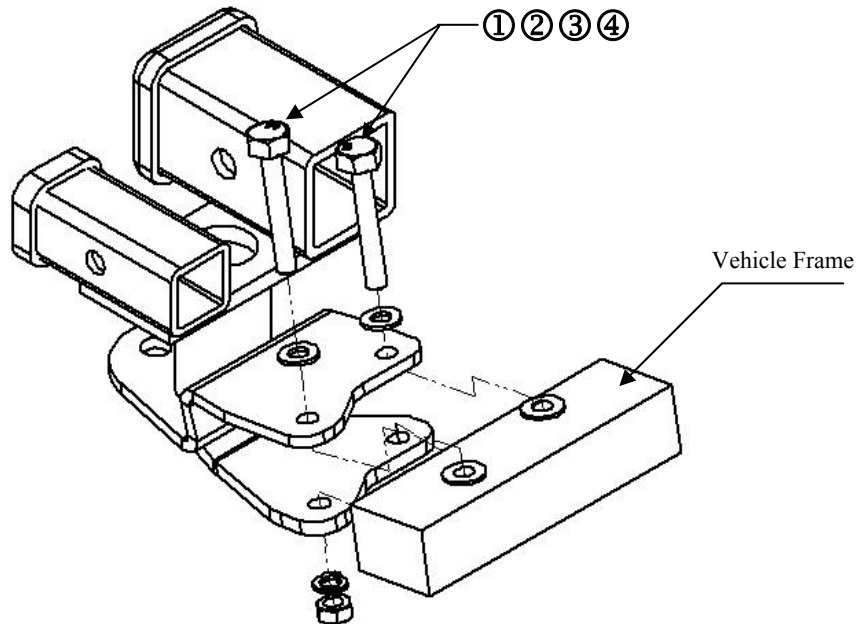

**Tornillos iguales en ambos lados del vehículo**

①	Cant. (2)	Perno hexagonal M10 x 1.50 x 70mm CL 8.8	④	Cant. (2)	Tuerca hexagonal – M10 x 1.50
②	Cant. (2)	Arandela dentada M10			
③	Cant. (2)	Arandela de bloqueo M10			

1. Retire y devuelva el enganche de fábrica y los tornillos al propietario del vehículo.
2. Levante el enganche a su posición e instale los tornillos como se muestra, instalando el perno hexagonal y la arandela plana a través del orificio redondo en la placa superior del enganche, bastidor del vehículo y placa inferior del enganche. Instale la arandela de bloqueo y la tuerca hexagonal como se muestra. Repita para ambos lugares de montaje.

Apriete todos los tornillos M10 X 1.50 CL8.8 con una llave de torsión a 38 Lb.-pies (51 N\*M)

Nota: Revise el enganche con frecuencia, verificando que todos los tornillos y la bola estén correctamente apretados. Si se quita el enganche tape todos los orificios en el colector del baúl u otros paneles de la carrocería para evitar la entrada del agua y los gases del escape. Se debe retirar y reemplazar un enganche o bola que se haya dañado. Observe las precauciones de seguridad al trabajar por debajo del vehículo y use protección visual. No corte los orificios de acceso o accesorios con soplete. Este producto cumple con las especificaciones y requisitos de seguridad para conectar dispositivos y sistemas de remolque del estado de Nueva York, V.E.S.C. Regulación V-5 y SAE J684.